

## Instruções de instalação e operação

Posicionador electropneumático linear

ALG 1000L

### 1. Generalidades

O ALG-1000L é um posicionador para válvulas de controle linear de ação simples (retorno por mola) ou ação dupla, e para ser instalado em atuadores pneumáticos como: diafragma, pistão, etc.

O ALG-1000L é baseado no bico-palhaeta, consagrado pelo uso no campo, que fornece alto desempenho e operação segura

### 2. Características

- Simples ajuste de “zero” e “span”;
- Fácil adaptação de “Ação direta” para “Ação reversa”, e vice e versa;
- Funcionamento perfeito e contínuo, devido à robustez de seus componentes;
- Fácil conexão de “feedback”;
- Sinal de feedback rápido e exato;
- Baixo consumo de ar;
- Fácil instalação, calibração e manutenção;
- Seu funcionamento baseia-se numa estrutura de blocos, o que facilita a compreensão de um possível defeito, auxiliando a manutenção e reparos;
- Vida útil superior a 500 mil ciclos, comprovada por testes de repetibilidade e vibração.
- Tratamento superficial especial, que confere ao instrumento uma proteção anti-corrosiva totalmente eficiente.

### 3. Especificações

Modelo	ALG 1000Rn		ALG 1000L	
	Simple AÇÃO	Dupla AÇÃO	Simple AÇÃO	Dupla AÇÃO
Funcionamento				
Sinal de entrada (comando)	4 ~ 20 mA			
Alimentação	20 ~100 PSI			
Curso	0° ~90° (direto)		0° ~90° (ajustado pela alavanca)	
Conexões de ar	¼" NPT			
Conexões de manômetro	⅛" NPT			
Pressões de Saída (Atuador)	0 ~140 PSI			
Proteção	IP 66			
Temperatura do Ambiente de Trabalho	-20°C ~70°C			
Resistência	250 ± 15Ω			
Linearidade	± 2,0%		± 1,0%	
Histerese	± 0,1%			
Sensitividade	± 0,2%		± 0,5%	
Repetibilidade	± 0,5%			
Consumo de Ar	3.0 l/min (1.4kgf/cm³) a 11 l/min (4.0kgf/cm³)			
Vazão de ar máxima	80 l/min (1.4kgf/cm³) 200 l/min(4.0kgf/cm³)			
Material	Alumínio anodizado			
Peso estimado	2,4 kg		2,5 kg	

Tabela 1 - Especificações do Posionador EP ALG 1200Rn, com base em Temperatura de 293.15K, Pressao Absoluta de 760mmHg e Umidade Relativa do Ar de 65%

**Instruções de instalação e operação**

Posicionador electropneumático linear

ALG 1000L

**4. Princípio de Funcionamento**



Figura 1 - ALG 1000L

Aumentando o sinal de entrada, aciona-se o motor de torque (1) do transdutor. A força exercida pelo motor no Flapper (2) faz com que este controle a vazão no Bocal (3) Este controle faz com que o Carretel (5) mova-se, movimentando também o assento (8), fazendo com que a pressão descarregue-se sobre a Saída 2, movimentando o atuador.

A movimentação do atuador, fará com que a haste do feedback (12) ligada a ao eixo da haste do feedback (13) movimente a mola (a), que por sua vez, esta ligada à palheta do “feedback”, através do eixo da palheta. Assim, o atuador parará no ponto em que ocorre o equilíbrio das forças exercidas pela mola da palheta de “feedback” e pela pressão que o sinal de entrada exerce sobre o “Flapper”.

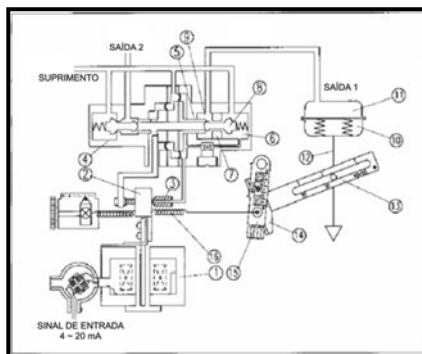

Figura 2 - Diagrama de blocos do funcionamento

## Instruções de instalação e operação

Posicionador electropneumático linear

ALG 1000L

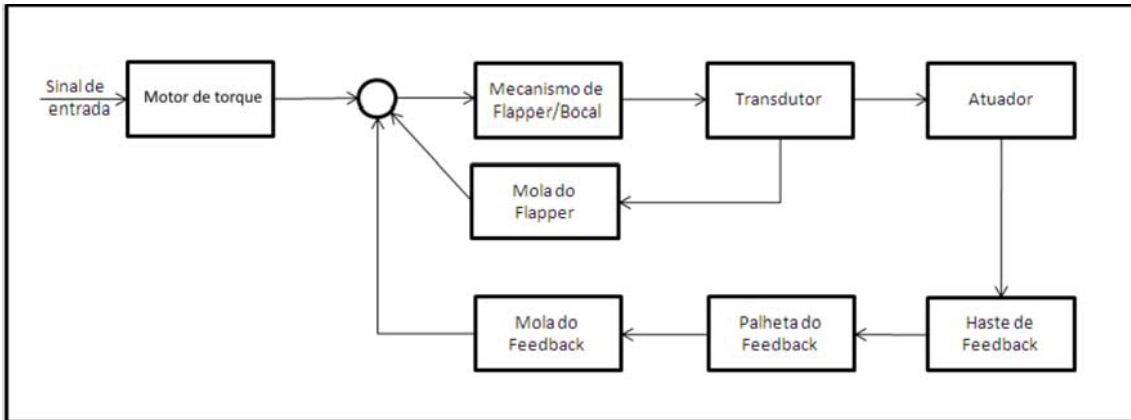

Figura 3 - Componentes do Posicionador ALG1000L

## 5. Instalação

### 5.1. Exemplo de Instalação e Montagem com o Atuador

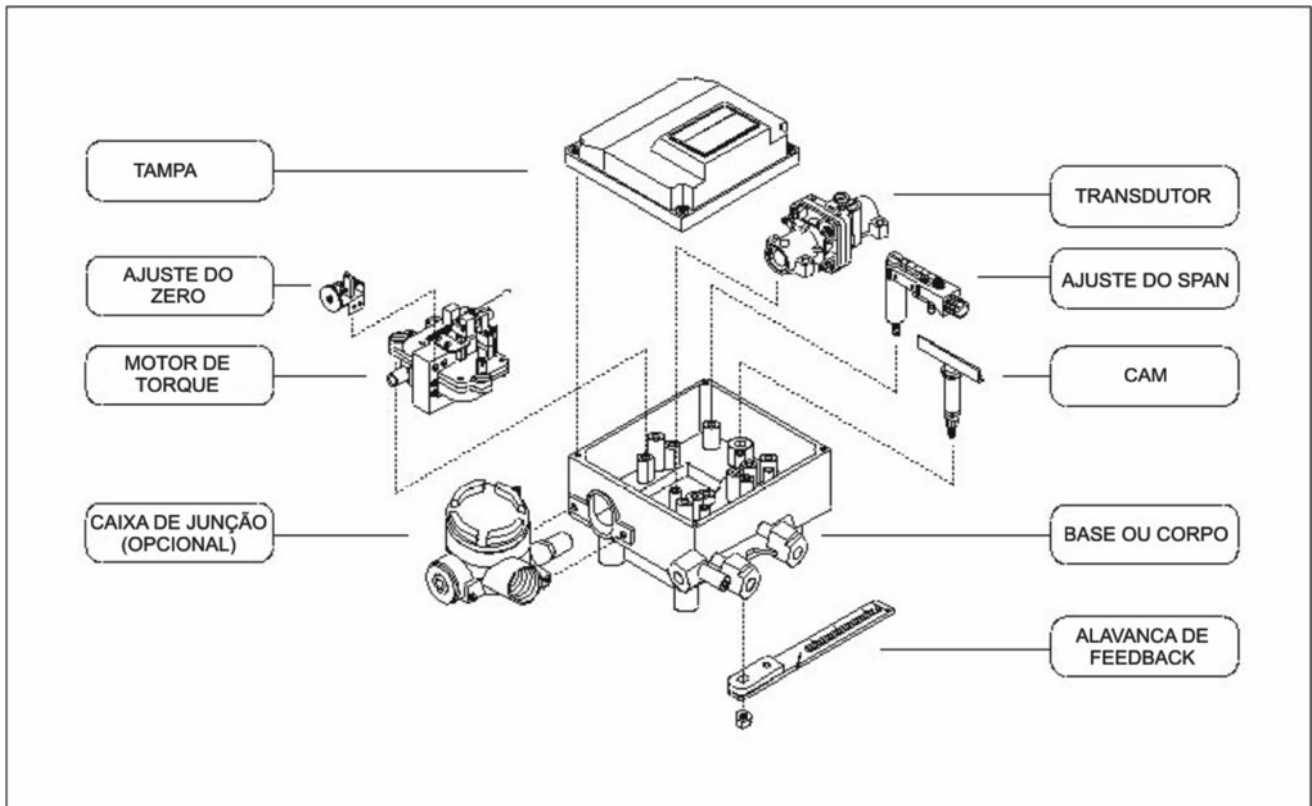

Figura 4 - Instalação do suporte à válvula/atuador

## Instruções de instalação e operação

Posicionador electropneumático linear

ALG 1000L

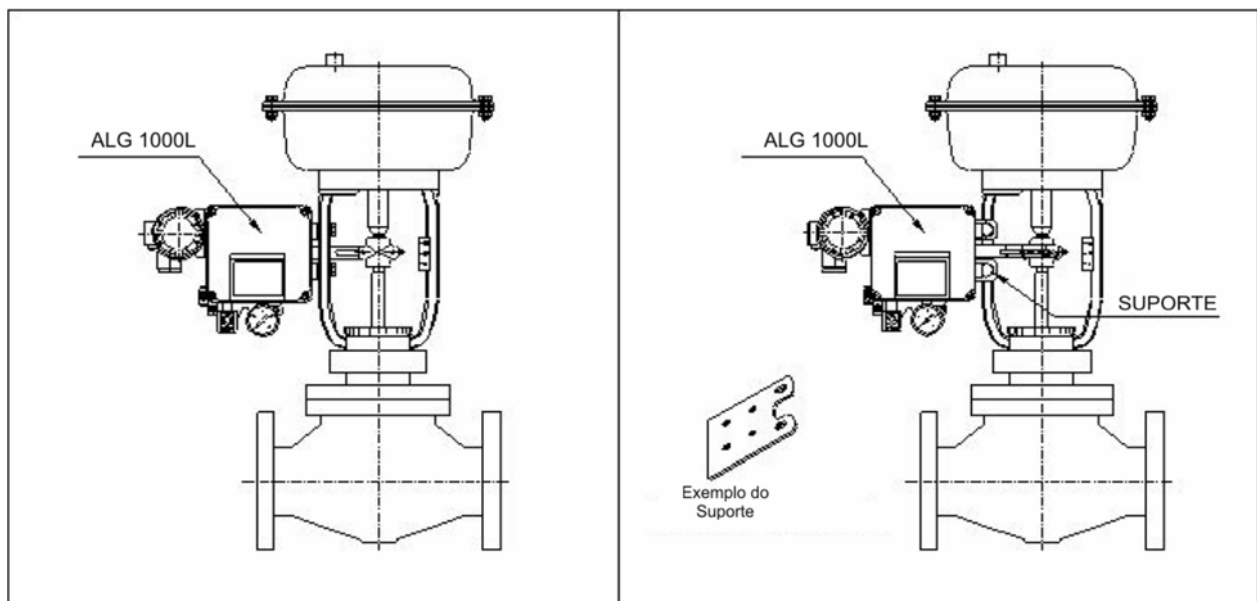
### 5.2. Procedimento de Conexão com a Alavanca de Retorno (Alavanca de Feedback)

Para conectar o posicionador à válvula, certifique-se que o eixo do atuador esteja ligado ao eixo da válvula e que, neste junção, exista uma barra cilíndrica perpendicular a estes eixos.

Conecte a alavanca de feedback à barra de feedback, de forma com que o posicionador permaneça a 90° do eixo do atuador.



Figura 5 - Detalhe da conexão da alavanca de feedback

### 5.3. Identifique a forma de ação do posicionador

**Instruções de instalação e operação**

Posicionador electropneumático linear

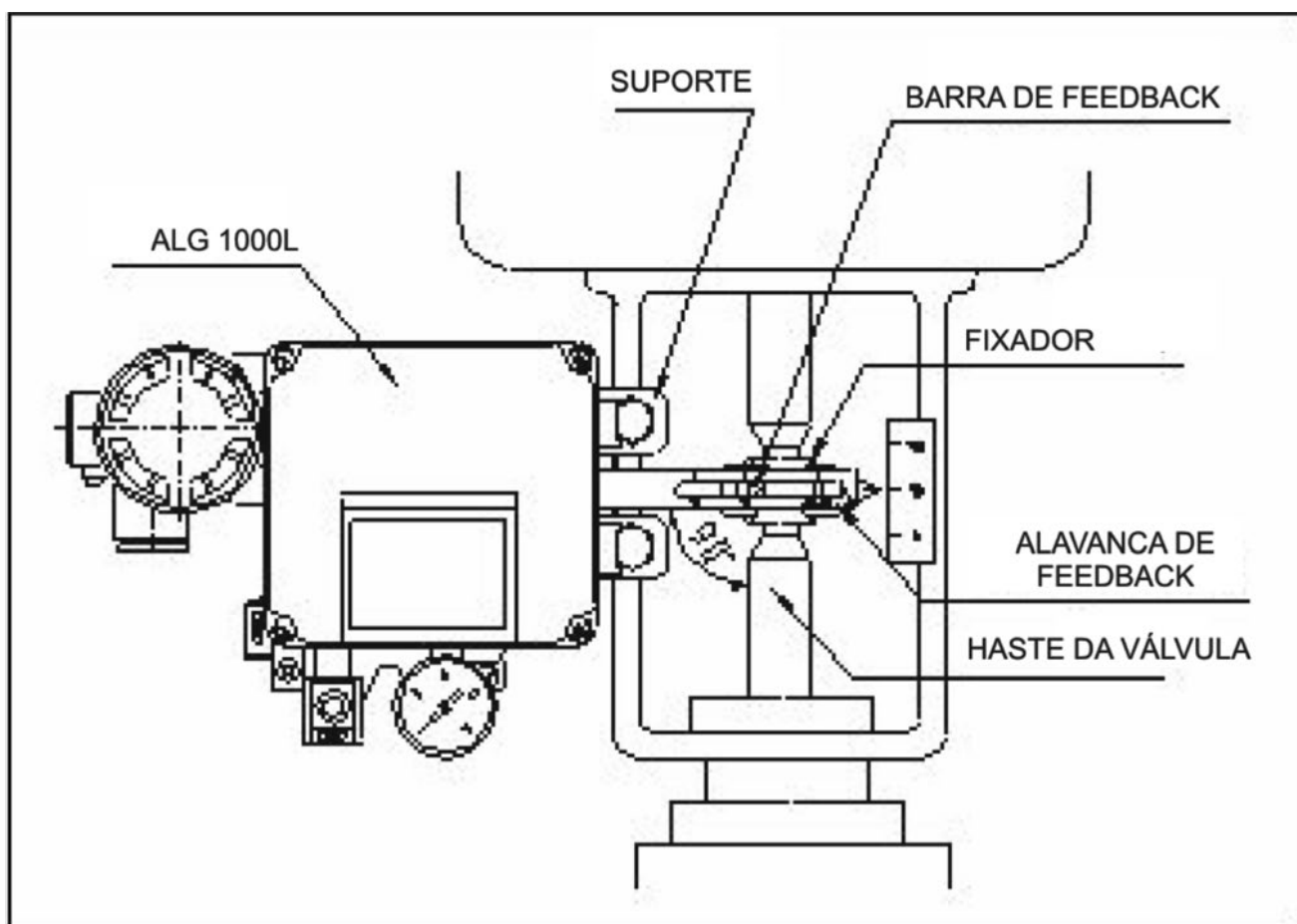
ALG 1000L



Figura 6 - Identificação da forma de ação do Posicionador

## Instruções de instalação e operação

Posicionador electropneumático linear

ALG 1000L

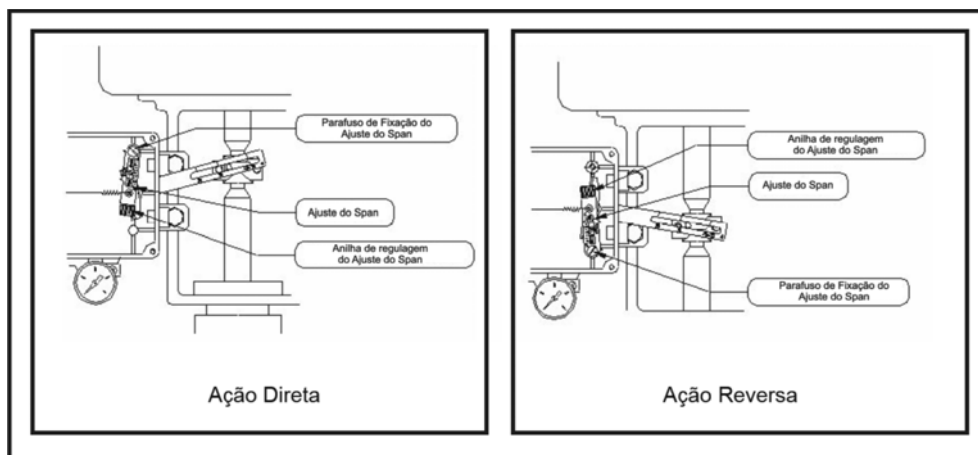
### 5.4. Conexões de Ar



Figura 7 - Conexões de Ar

## 6. Calibração

### 6.1. Ajuste do Zero

Ajuste o sinal de entrada para 4mA, corrente necessária para manter o a válvula em 0% (100% fechada). Em seguida, movimente o "Ajuste do Zero" a fim de fechar o atuador e zerar a pressão indicada no manômetro. Observe que é necessário reduzir a pressão até zero e não fechar o ajuste por completo.

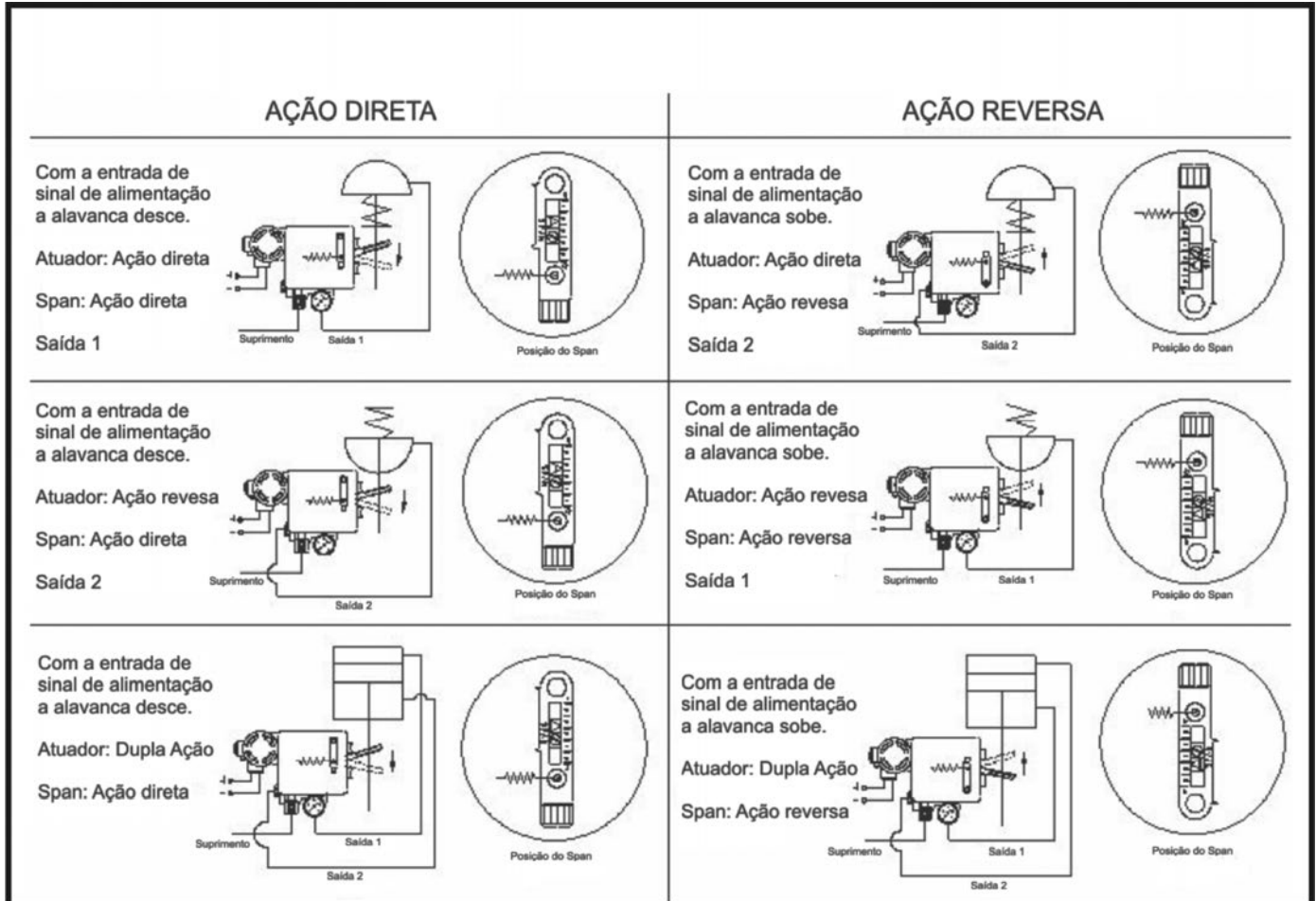
## Instruções de instalação e operação

Posicionador electropneumático linear

ALG 1000L



Figura 8 - Ajuste do zero

### 6.2. Ajuste do Span

Alimente o posicionador com 20mA, corrente necessária para manter a válvula em 100%. Ajuste o span de forma que o atuador chegue ao final de seu curso.

Realizada esta etapa, volte ao zero (4mA) e refaça o ajuste do zero.

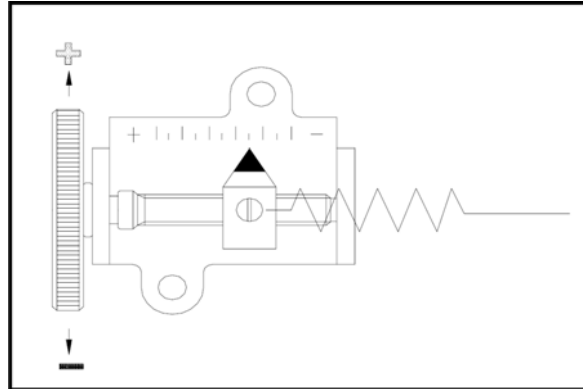
Obs.: Toda vez que for necessário reajustar o span, o instrumento deverá retornar à posição de zero e deverá ser feito o ajuste do zero.



Figura 9 - Ajuste do spam

## 7. Condições do Ar Comprimido

- Remova todas as impurezas da tubulação que leva alimentação.
- Utiliza ar seco e isento de óleo e qualquer material particulado.
- Recomenda-se o uso de filtro regulador.
- Ao utilizar um atuador dupla ação, recomenda-se tampar a saída inutilizada com um bujão sextavado de 1/4"NPT.
- Utilize fita de teflon (veda-rosca) em todas as conexões, para evitar vazamentos. Não recomendamos o uso de colas.

## 8. Manutenção e Reparos

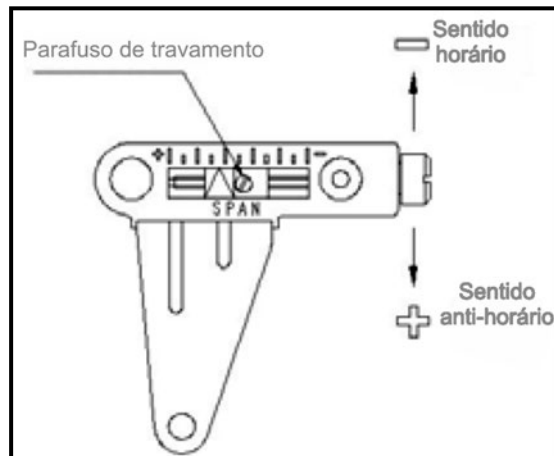
- Verifique o sistema de ar comprimido e certifique-se que o ar está seco e limpo.
- Ao desmontar o transdutor, utilize graxa ou vaselina nos anéis de vedação.
- Em caso de entupimento dos orifícios de alimentação do transdutor, não limpe com ar comprimido. O ar pode empurrar as impurezas para o interior, danificando-o permanentemente. Obstrua os orifícios com uma pequena agulha, ou contate a Sensycal Instrumentos e sistemas Ltda.

## Instruções de instalação e operação

Posicionador electropneumático linear

ALG 1000L

---

---

- Verifique periodicamente o estado dos componentes internos do posicionador. Caso o tambor ou seu diafragma encontrem-se seriamente gastos, e suas vedações danificadas, recomenda-se enviá-lo para a Sensycal Instrumentos e Sistemas Ltda para uma avaliação. Este procedimento é altamente recomendado, principalmente em ambientes hostis.

### 9. Cuidados

- Não instale o posicionador num local em que este fique suscetível a impactos ou vibrações. Manuseie-o com cuidado durante o transporte e instalação.
- Se o equipamento for instalado em um ambiente com temperatura acima da recomendada, as vedações podem deteriorar-se rapidamente, impedindo o funcionamento correto do produto.
- Use ar limpo, seco e isento de partículas.
- Caso o posicionador seja instalado em ambientes expostos à ação do tempo, certifique-se que esteja bem fechado e vedado e evite a condensação de partículas líquidas em seu interior.
- A violação de componentes lacrados no interior do posicionador acarreta a perda da garantia.



## Instruções de instalação e operação

Posicionador electropneumático linear

ALG 1000L

### Modelo ALG-1000LT

#### Ligação Elétrica

Terminal EP Entrada de Sinal (Alimentação 4-20mA)

Terminal PTM Saída de Sinal (Transmissor de Sinal 4-20mA)

#### Esquema de Ligação:

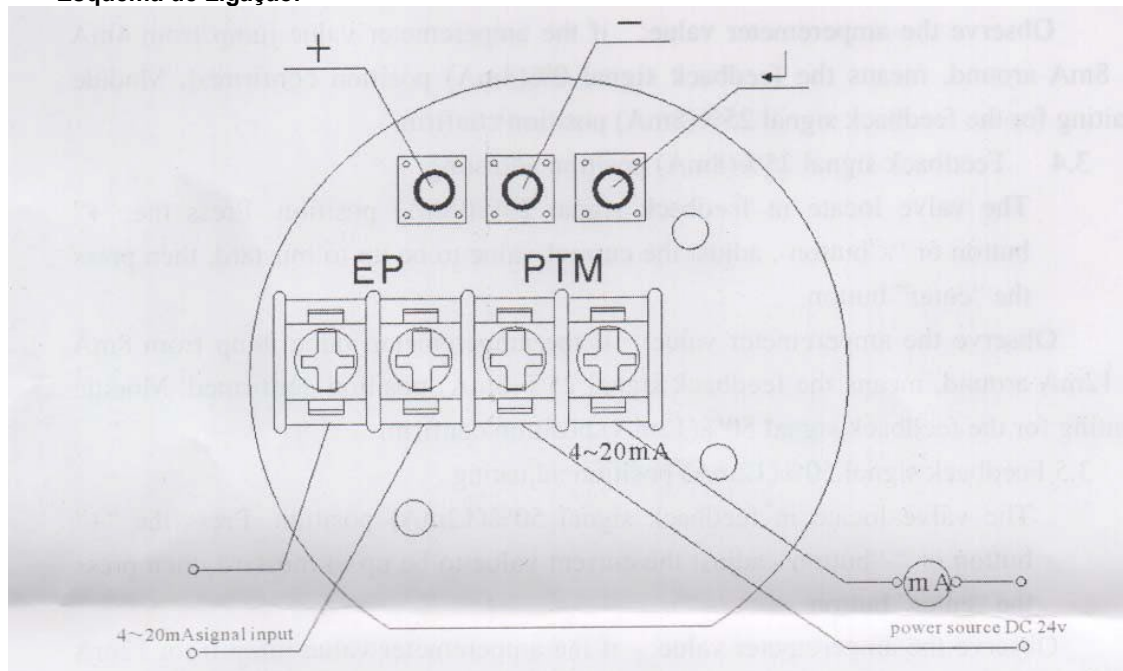

#### Ativar Módulo de Depuração

Pressionar o botão "S" até que o led fique intermitente (piscando 3 vezes).

##### 4mA (0%)

Observe o valor da corrente (PTM): o valor deve ser 4mA, se houver desvio, pode pressionar o botão "+" ou "-", ajustando o valor correspondente ao da entrada de sinal. Após ratificar o mesmo, pressionar o botão "S" avançando para a próxima faixa de calibração (8mA), observe que a luminosidade do led vai intensificando de acordo com a faixa de calibração. Posteriormente o valor da corrente (PTM) será de 8mA, significa que o sinal anterior 4mA (0%) foi calibrado.

##### 8mA (25%)

Isto posto o valor da corrente (PTM) 8mA (25%) à espera de confirmar posição, aplicar corrente no terminal (EP) sinal de entrada correspondente ao sinal de saída (PTM), se houver desvio, pressionar o botão "+" ou "-", ajustando a faixa de calibração. Após ratificar o mesmo, pressionar o botão "S" avançando para a próxima faixa de calibração (12mA), observe que a luminosidade do led vai intensificando de acordo com a faixa de calibração. Posteriormente o valor da corrente (PTM) será de 12mA, significa que o sinal anterior 8mA (25%) foi calibrado.

##### 12mA (50%)

Isto posto o valor da corrente (PTM) 12mA (50%) à espera de confirmar posição, aplicar corrente no terminal (EP) sinal de entrada correspondente ao sinal de saída (PTM), se houver desvio, pressionar o botão "+" ou "-", ajustando a faixa de calibração. Após ratificar o mesmo, pressionar o botão "S" avançando para a próxima faixa de calibração (16mA), observe que a luminosidade do led vai intensificando de acordo com a faixa de calibração. Posteriormente o valor da corrente (PTM) será de 16mA, significa que o sinal anterior 12mA (50%) foi calibrado.

## Instruções de instalação e operação

Posicionador electropneumático linear

ALG 1000L

---

---

### 16mA (75%)

Isto posto o valor da corrente (PTM) 16mA (75%) à espera de confirmar posição, aplicar corrente no terminal (EP) sinal de entrada correspondente ao sinal de saída (PTM), se houver desvio, pressionar o botão “+” ou “-”, ajustando a faixa de calibração. Após ratificar o mesmo, pressionar o botão “S” avançando para a próxima faixa de calibração (20mA), observe que a luminosidade do led vai intensificando de acordo com a faixa de calibração.

Posteriormente o valor da corrente (PTM) será de 20mA, significa que o sinal anterior 16mA (75%) foi calibrado.

### 20mA (100%)

Isto posto o valor da corrente (PTM) 20mA (100%) à espera de confirmar posição, aplicar corrente no terminal (EP) sinal de entrada correspondente ao sinal de saída (PTM), se houver desvio, pressionar o botão “+” ou “-”, ajustando a faixa de calibração. Após ratificar o mesmo, pressionar o botão “S”, observe que o valor da corrente (PTM) deve ser reduzido, ao mesmo tempo o led piscará 2 vezes, retornando ao sinal calibrado 20mA.

Após efetuar a última escala de calibração, o módulo de depuração automaticamente executa o sinal retransmissor (feedback).